

## Stoßminderer schonen die Messgeräte

**Überdruckschutz** | Die von AS-Schneider angebotene Überdruckschutzvorrichtung soll verhindern, dass der ansteigende und andauernde Überdruck bei der thermischen Ausdehnung eines Mediums zu Schäden in Messgeräten führt. Im Inneren der Rohrleitung sitzt ein Verschlussventil, das gegen eine Feder arbeitet. Ist der Druck in der Leitung geringer als die Federkraft, ist das Ventil geöffnet. Übersteigt die Druckkraft die Federkraft, bewegt sich ein Kolben in Richtung des Ventilsitzes und sperrt den Zugang zum Manometer ab. Das Ventil sitzt in einem geschmiedeten Gehäuse aus Edelstahl oder Messing. Für spezielle Anforderungen sind weitere Werkstoffe verfügbar. Der maximale Einstelldruck beträgt 600 bar, der maximale Druck am Eingang liegt für Messing ebenfalls bei 600 bar, für Edelstahl bei 1000 bar. Die Vorrichtung ist für den Einsatz bis 80 °C vorgesehen. Die Stoßminderer reduzieren Druckspitzen, die etwa durch schnelles Schließen einer Absperrarmatur auftreten können. ●

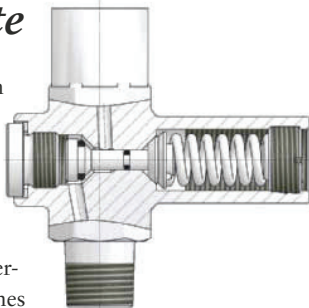

[www.as-schneider.com](http://www.as-schneider.com)

## Für höchste Ansprüche beim Hartzerspanen

**Vollhartmetall-Fräser** | Mit den Garant Diabolo 70 Fräsern bringt die Hoffmann Group eine weitere Innovation im Bereich der Hartzerspanung auf den Markt. Die Produktreihe ermöglicht höchste Präzision mit sämtlichen Frässtrategien. Ein spezielles Substrat sorgt für eine extrem hohe Bruchfestigkeit und gewährleistet darüber hinaus eine besonders hohe Verschleißfestigkeit. Die neu entwickelte nanokristalline High-Tech-Beschichtung sowie die spezielle Hartgeometrie, ermöglichen das problemlose Hartfräsen bei gehärteten Stählen von 60 bis 70 HRC. Somit sind die Diabolo-70-VHM-Fräser besonders für den Dauereinsatz im Werkzeug- und Formenbau geeignet. Erhältlich sind die Werkzeuge in neun verschiedenen Ausführungen, vom Mikro-Präzisionsfräser bis zum Radius-Kopierfräser in Größen von 0,5 bis 20 mm. ●



Qualität seit 40 Jahren

World of Inch-Fasteners

**schröder schrauben**  
zollschrauben

[www.schroederschrauben.de](http://www.schroederschrauben.de)

EINSCHLAG- + ANSCHWEISSMUTTERN



FLANSCHMUTTERN

**Limbach®-Muttern** sind bewährt in vielen industriellen und handwerklichen Anwendungen:

- als hochfeste Verbindung
- bei Sonderanfertigungen nach Kundenspezifikationen
- aus Stahl, Edelstahl und anderen tiefziehfähigen Werkstoffen
- im Maßbereich M3 bis M20 und darüber, auch entspr. in WW UNC UNF
- in Sondertoleranzen
- durch qualifizierte Beratung und eigenem Werkzeugbau mit CAD

Damit wir Ihrer konkreten Aufgabenstellung passende Lösungsvorschläge unterbreiten können, senden Sie uns bitte Ihre Anfrage.

**Karl Limbach & Cie. GmbH & Co. KG**

Metalwarenfabrik gegründet 1898

Postfach 190365 · 42703 Solingen

Fon +49 (0) 212 / 39 80 · Fax +49 (0) 212 / 39 899

[www.limbach-cie.de](http://www.limbach-cie.de) · [info@limbach-cie.de](mailto:info@limbach-cie.de)

**LIMBACH**



Gewalzte Ringe

Zylindrisch oder profiliert.  
Außendurchmesser von 100 - 2000 mm,  
Gewicht von 1 kg - 1500 kg.  
Werkstoffe: Bau-, Edelbau- und Wälzlagerstähle,  
Werkzeugstähle, Rostfrei-Qualitäten, Nickelbasis-  
und Titanlegierungen.

**Platestahl**  
Gewalzte Ringe · Blankstahl

Platestahl Umformtechnik GmbH  
Plathofstraße 1 - 58513 Lüdenscheid - Germany  
Tel.: 02351 439-0 - Fax: 02351 439-355  
[www.platestahl.com](http://www.platestahl.com) - E-Mail: [info@platestahl.com](mailto:info@platestahl.com)