

Инструментальные изделия

Игольчатые запорные вентили и принадлежности



Введение

Группа компаний AS-Schneider с головным офисом в Германии - один из ведущих в мире производителей инструментальных вентиля и вентильных блоков. AS-Schneider предлагает широкий ассортимент игольчатых запорных вентиля для общего применения и применения в тяжелых эксплуатационных условиях для жидкостей, газов и пара, а также принадлежностей, требуемых для контрольно-измерительной техники во всем мире.

На выбор предлагается целый спектр деталей из различных материалов с разнообразными типами соединений, оптимизирующими возможности монтажа и доступа. Многие вентили, указанные в данном каталоге, имеются в наличии или могут быть поставлены по заказу в кратчайший срок. Размеры, указанные в каталоге, относятся к стандартному типу. Если вам требуются индивидуальные размеры, свяжитесь с предприятием изготовителя.

Постоянное совершенствование продукции может требовать периодического внесения изменений в информацию, содержащуюся в данном каталоге. AS-Schneider сохраняет за собой право вносить подобные изменения по своему усмотрению без предварительного уведомления. Все размеры, указанные в каталоге, являются приблизительными и подлежат уточнению.

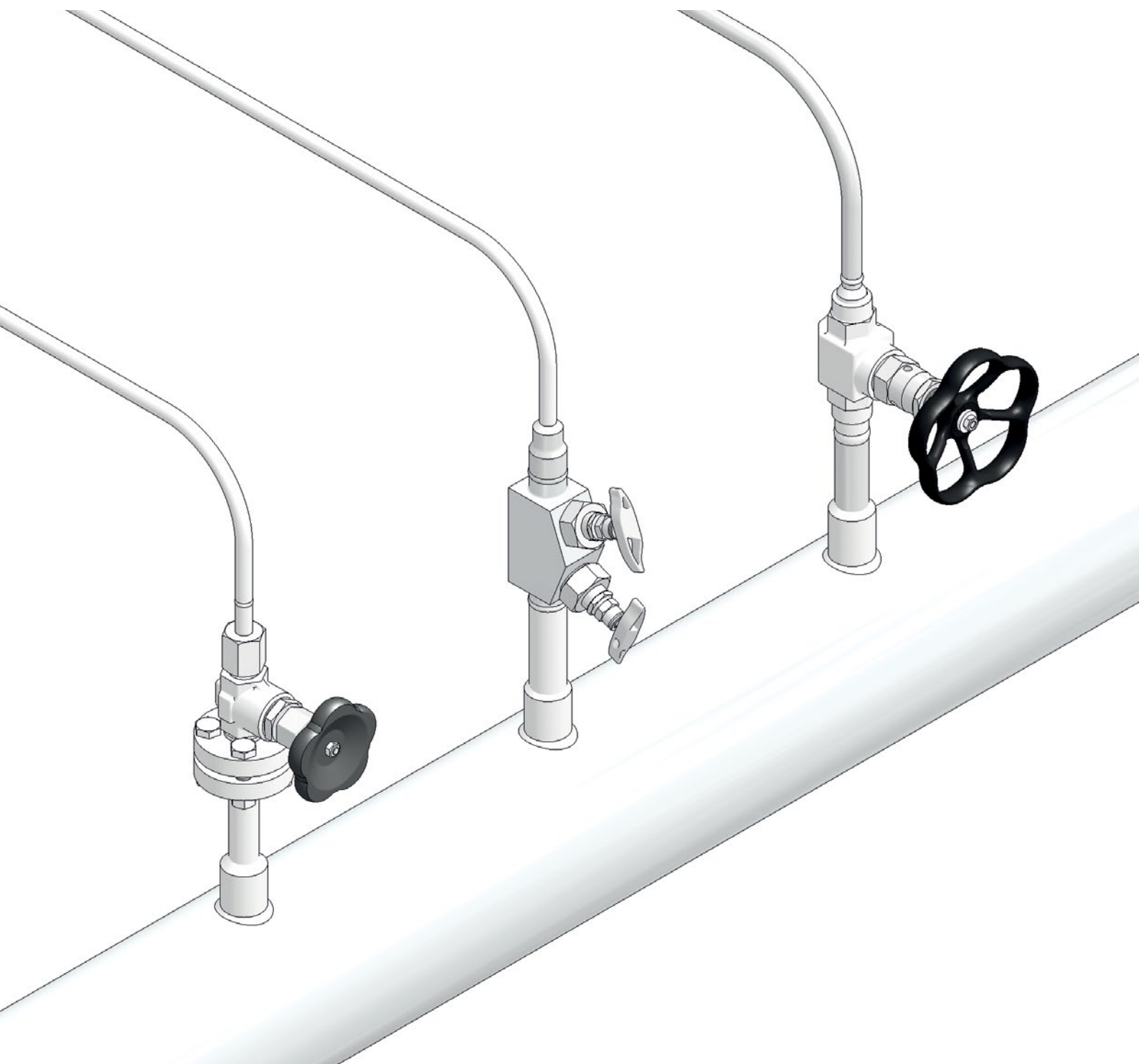

Введение	стр. 2
Содержание	стр. 3
Обзор игольчатых запорных вентилей	стр. 4-5
Общие характеристики и соединения	стр. 6-8
Игольчатые вентили с крышкой, выполненной зацело с корпусом, тип S338	стр. 9-10
Игольчатые вентили с привинченной крышкой, тип N334	стр. 11
Игольчатые вентили с привинченной крышкой, тип S350, S351	стр. 12-14
Угловые игольчатые вентили, тип S360	стр. 15
Y-образные игольчатые вентили, тип S371	стр. 16
Игольчатые вентили с привинченной крышкой, тип S340, S381	стр. 17-18
Игольчатые вентили с соединяющей крышкой, тип A1, B1	стр. 19-20
Игольчатые вентили с крышкой на болтах, тип A2	стр. 21
Игольчатые вентили с приваренной крышкой, тип A4	стр. 22
Информация для заказа для игольчатых вентилей типа A1, B1, A2, A4	стр. 23
Конденсатоотводчики, приварные фитинги и концы труб с резьбой	стр. 24-27

Обзор игольчатых запорных вентилей

Тип S338

Игольчатые вентили с крышкой, выполненной зацело с корпусом
Диам. трубы 6 / проходной диаметр 6 мм

- Штампованный корпус
- Крышка, выполненная зацело с корпусом
- Цельное седло вентиля
- Внутренняя резьба штока

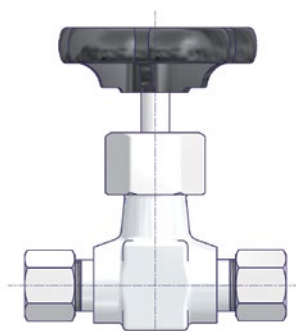

Тип N334

Игольчатые вентили
Диам. трубы 5 / проходной диаметр 5 мм

- Цельнометаллический корпус
- Привинченная крышка
- Цельное седло вентиля
- Внутренняя резьба штока
- Кольцевое уплотнение штока
→ Одобрено DVGW

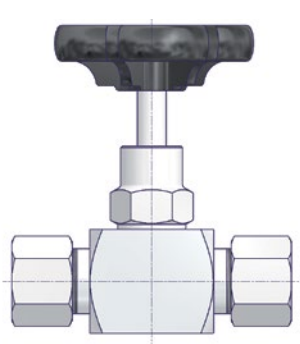

Тип H

Игольчатые вентили серии E
Диам. трубы 5 / проходной диаметр 5 мм

- Цельнометаллический корпус
- Привинченная крышка
- Цельное седло вентиля
- Наружная резьба штока

Подробную информацию см. в каталоге AS-2601 – Вентили и вентиляльные блоки серии E - Ручные вентили.

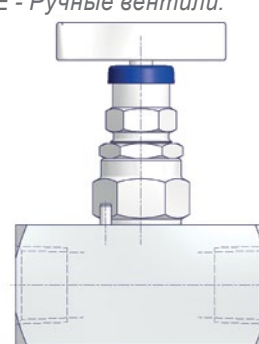

Тип S350 /S351

Игольчатые вентили
Диам. трубы 8 / проходной диаметр 8 мм

- Штампованный корпус
- Привинченная крышка
- Съёмное седло вентиля
- Резьба штока
 - S350 с внутренней резьбой штока
 - S351 с наружной резьбой штока
 - F350 с сильфонным уплотнением

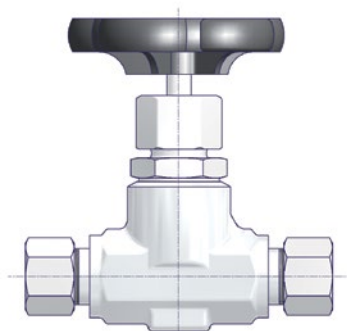

Прямая модель

Тип S360

Угловые игольчатые вентили
Диам. трубы 8 / проходной диаметр 8 мм

- Штампованный корпус
- Привинченная крышка
- Цельное седло вентиля
- Внутренняя резьба штока

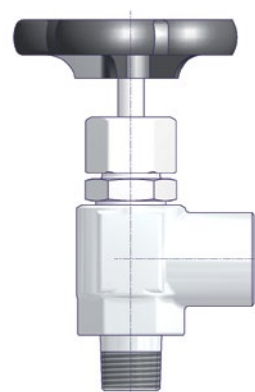

Угловая модель

Тип S371

У-образные игольчатые вентили
Диам. трубы 8 / проходной диаметр 8 мм

- Штампованный корпус
- Привинченная крышка
- Цельное седло вентиля
- Наружная резьба штока



У-образная (наклонная) модель

Модели вентиляей

Тип S340 / S381

Впускные изолирующие вентили

Диам. трубы 8 / проходной диаметр 8 мм

- Штампованный корпус
- Привинченная крышка
- Съёмное седло вентиля
- Наружная резьба штока

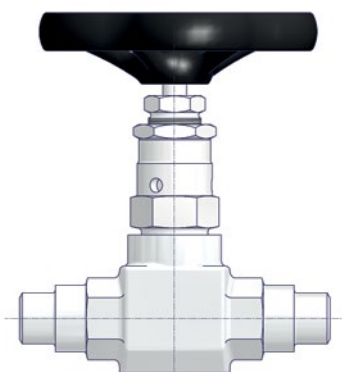

Тип A1 / B1

Игольчатые вентили с соединяющей крышкой

Тип A1: Диам. трубы 11 / проходной диаметр = 11 мм

Тип B1: Диам. трубы 8 / проходной диаметр = 8 мм

- Цельнометаллический корпус
- Конструкция с соединяющей крышкой
- Цельное седло вентиля
- Наружная резьба штока

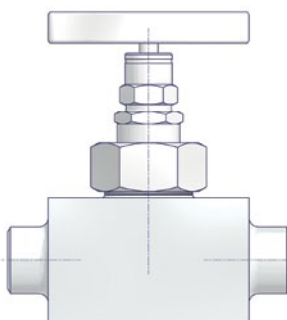

Тип A1

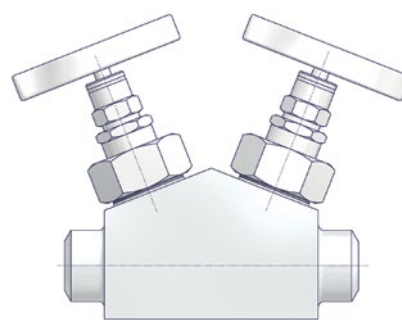

Тип B1

Тип A2

Игольчатые вентили с крышкой на болтах

Диам. трубы 20 / проходной диаметр 20 мм

- Цельнометаллический корпус
- Конструкция с крышкой на болтах
- Цельное седло вентиля
- Наружная резьба штока

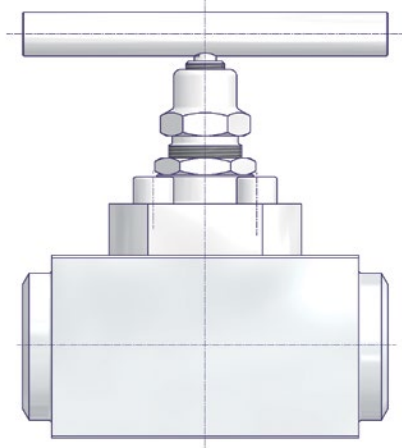

Тип A4

Впускные изолирующие вентили

Диам. трубы 10 / проходной диаметр 10 мм

- Цельнометаллический корпус
- Приваренная крышка (удлиненная)
- Цельное седло вентиля

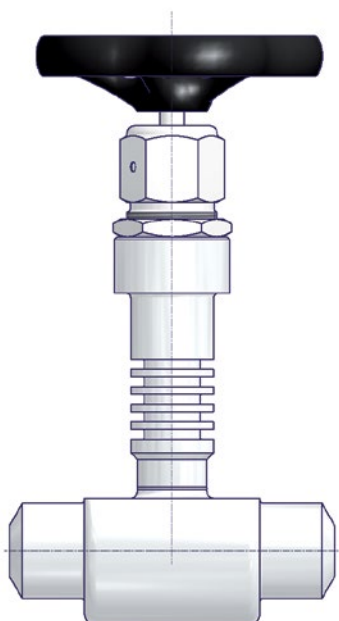

Общие характеристики

Варианты материалов для корпуса

Группа материалов	Обозначение материала AS	Номер материала	Краткое обозначение	Соответствующий номер UNS	Марка материала по ASTM	S338	N334	H*4	S350 / S351	S340 / S381	A1	B1	A2	A4
Жаропрочная нелегированная сталь	Углеродистая сталь	1.0460	P250GH			S								
	LF 2				LF2		S	S						
	1.0460 / A105N*1					O			S	S				
Аустенитная нержавеющая сталь		1.4571	X6CrNiMoTi17-12-2	S 31635	316Ti	S		O	S	S				
	316 Четырехкратно сертифицирована*2	1.4401	X5CrNiMo17-12-2	S31600	316								S	S
		1.4404	X2CrNiMo17-12-2	S 31603	316L			O	S					
		1.4919	X6CrNiMo17-12-2	S31609	316H						S			
	6 Mo	1.4547	X1CrNiMoCuN20-18-7	S 31254				S						
Аустенитно-ферритная нержавеющая сталь	Дуплекс	1.4462	X2CrNiMoN22-5-3	S 31803	F51			S				O		
	Супердуплекс	1.4410	X2CrNiMoN25-7-4	S 32750	F53			S				O		
		1.4501	X2CrNiMoCuWN25-7-4	S 32760	F55			S				O		
Жаропрочная сталь		1.5415	16Mo3							S		S	O	
		1.7335	13CrMo 4-5		F12					S*3		S		
		1.7383	10CrMo 9-10		F22					S*3		S	O	
		1.4901	X10 CrWMoVNb 9-2		F92					O				S
		1.4903	X10 CrMoVNb 9-1		F91					O	S	S	S	O
		1.4981	X8 CrNiMoNb 16 16											S
Сплавы на основе никеля	Сплав 400	2.4360	NiCu30Fe	N 04400				S				O		
	Сплав C-276	2.4819	NiMo 16 Cr 15 W	N 10276				S				O		
	Сплав 625	2.4856	NiCr22Mo9Nb	N 06625				S				O		
Титан	Титан марки Grade 2	3.7035	Ti-II	R 50400				S						

*1 Двукратно сертифицирована

S = Стандарт | O = Опция

*2 Четырехкратно сертифицирована означает 316 / 316L / 1.4401 / 1.4404

*3 Двукратно сертифицирована EN/ASTM

*4 См. каталог AS-2601 – Вентили и вентильные блоки серии E - Ручные вентили

Стандартные характеристики

Прокладка:

Фторопластовые и графитовые прокладки предлагаются для всех типов вентилях, кроме игольчатых вентилях N334, которые имеют кольцевое уплотнение штока.

Поверхностная обработка:

Вентили из углеродистой стали подвергаются фосфатированию по умолчанию.

Испытание под давлением:

Гидростатическое испытание и испытание седла проводятся при давлении, превышающем максимальное рабочее давление по EN 12266-1 – P10, P11 и P12, соотв. MSS-SP61, в полтора раза для каждого стандартного игольчатого запорного вентиля AS-Schneider.

Сертификация:

Свидетельство о проверке 3.1 по EN 10 204 для материала корпуса вентиля и испытания под давлением предоставляется по запросу. Термостойкие материалы (см. таблицу на стр. 6) предлагаются по умолчанию со свидетельством о проверке 3.2!



В течение срока службы вентилях может быть необходима корректировка прокладок.



Вентили, не используемые в работе некоторое время, могут иметь более высокий начальный пусковой момент.



При поставке с завода по технике безопасности клапан сиффона не затянут до полной герметичности. Для предотвращения утечки жидкости клапан необходимо затянуть.

Варианты головки вентиля

Внутренняя резьба штока

Внутренняя резьба штока означает, что резьба находится в контакте с технологической средой.

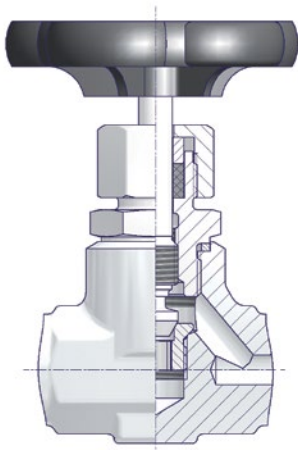

Характеристики штока

- Шток с холоднокатаной резьбой
- Уплотнение между штоком и крышкой (кроме игольчатого вентиля с крышкой, выполненной заделом с корпусом)
- Невращающийся наконечник иглы или невращающаяся игла

Седло вентиля (металл-металл)

- Цельное седло вентиля или съемное седло вентиля

Дополнительные характеристики

Контроль поступления загрязняющих веществ в атмосферу:

Для контроля поступления загрязняющих веществ в атмосферу AS-Schneider предлагает вентили с сиффонным уплотнением с защитной прокладкой. Предлагаемые классы давления PN 100 или PN 250 - суффикс P5 или P6.

Сиффоны подвергаются 100% испытанию на утечку гелия. Интенсивность утечки: 10^{-8} mbar l/s.

Предлагаемые опции соответствуют TA-Luft и ISO 15848. За получением подробной информации свяжитесь с предприятием изготовителем.

AS-Schneider предлагает 1 вариант вентилях, прошедших испытания Федерального ведомства по исследованию и испытанию материалов (BAM), очищенных и смазанных для работы в среде кислорода:

Фторопластовая прокладка – макс. номин. давление 420 (6000 фунт/кв. дюйм) - суффикс F5

Номинальные значения давления и температуры:

Макс. 420 бар при 60°C

Макс. 200°C при 90 бар

Для работы в среде кислорода подходит не каждый тип вентилях.

Если вы не нашли нужных вам опций в данном каталоге, свяжитесь с предприятием изготовителем.

Наружная резьба штока

Наружная резьба штока означает, что прокладка находится под резьбой штока. Резьба штока защищена от технологической среды (не влажной), что помогает предотвратить его износ.

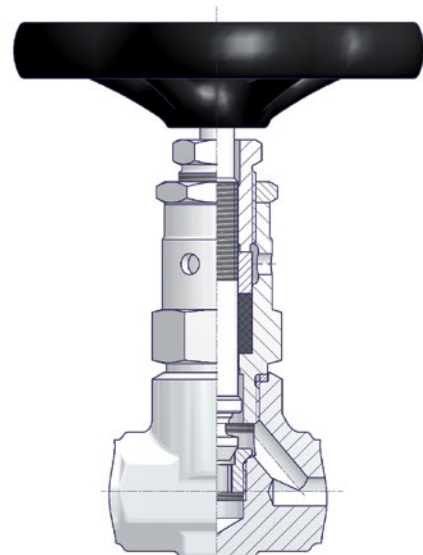

Соединения

AS-Schneider производит различные соединения и комбинации соединений. В данном каталоге приведены наиболее распространенные типы. На этой странице содержится подробная информация о стандартных соединениях.

Трубная арматура

Одиная трубная арматура по EN ISO 8434-1 размер S

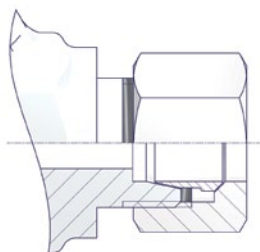

Двойная трубная арматура

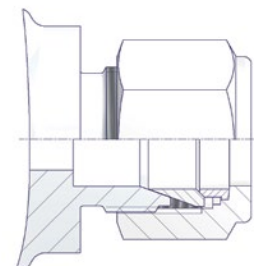

Коническая трубная резьба

Наружная резьба NPT по ASME B 1.20.1



Внутренняя резьба NPT по ASME B 1.20.1

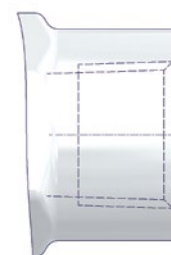

Цилиндрическая трубная резьба

Цилиндрическая наружная резьба BSP по DIN 19207 (G1/2) по DIN 3852

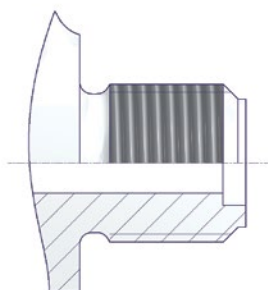

Цилиндрическая внутренняя резьба BSP по ISO 228 (напр. G 1/2) по DIN 3852-2 форма Z

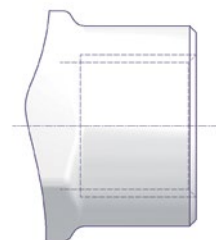

Концы под сварку

Концы под сварку встык для труб по ASME B16.9 и EN 12627

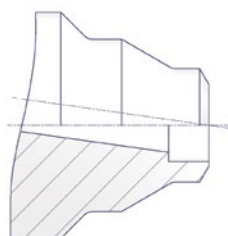

Концы под сварку внахлест для труб по ASME B16.11 и EN 12760

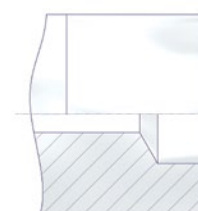

Сочетание конца трубы под сварку встык и конца трубки под сварку внахлест

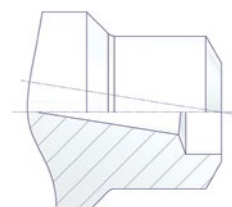

Игольчатые вентили с крышкой, выполненной зацело с корпусом

Характеристики

- Штампованный корпус - диам. трубы 6 / проходной диаметр 6 мм
- Крышка, выполненная зацело с корпусом
- Цельное седло вентиля
- Внутренняя резьба штока
- Шток с холоднокатаной поверхностью и невращающимся наконечником иглы
- Стандартная фторопластовая прокладка (макс. 232°C)
- Дополнительная графитовая прокладка (макс. 300°C)

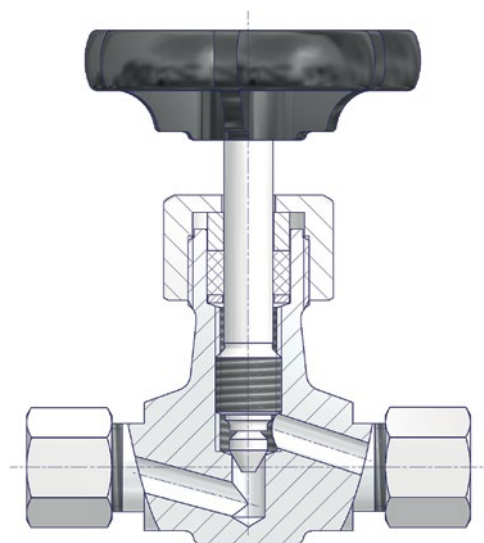

Детали	Углеродистая сталь	нержавеющая сталь
	Материал / Номер материала	
Корпус	1.0460	1.4571
Шток вентиля	1.4104	
Наконечник иглы	1.4122	
Прокладка	Фторопластовая (графитовая по выбору)	
Соединительная гайка	нелегированная сталь	1.4571
Трубная арматура		
Маховик	Пластик	

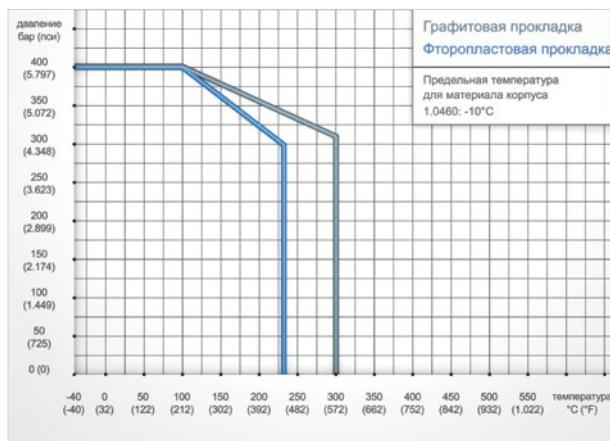

Игольчатые вентили, тип S338

Соединения трубной арматуры, размер S

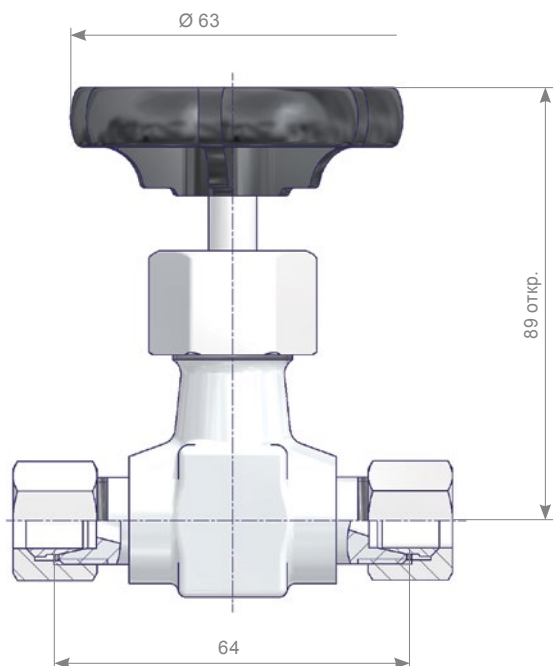

Вход	Выход	Номер детали	
		1.0460	1.4571
Размеры трубной арматуры		Материал	
6S		S338.03.130	S338.03.230
8S		S338.03.120	S338.03.220
10S		S338.03.110	S338.03.210
12S		S338.03.100	S338.03.200

Внутренняя резьба

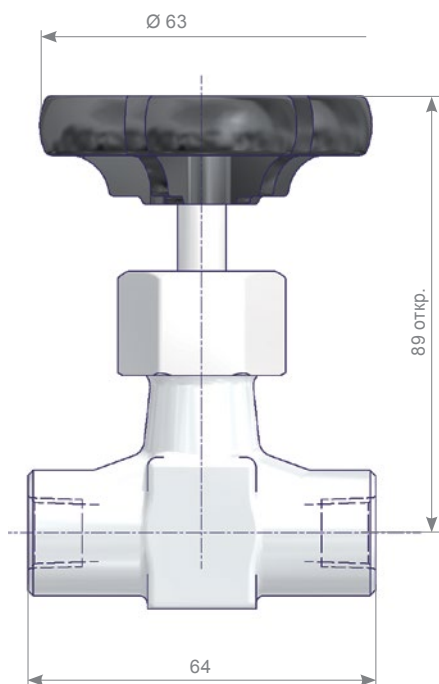

Вход	Выход	Номер детали	
		1.0460	1.4571
1/4 NPT Внутренняя		S338.08.110	S338.08.210
G 1/4 Внутренняя		S338.08.115	S338.08.215
G 3/8 Внутренняя		S338.08.116	S338.08.216

Игольчатые вентили с привинченной крышкой для работы с газом, тип N334

Характеристики

- Целнометаллический корпус - диам. трубы 5 / проходной диаметр 5 мм
- Привинченная крышка
- Цельное седло вентиля
- Внутренняя резьба штока
- Шток с холоднокатаной поверхностью, уплотнением между штоком и крышкой и невращающимся наконечником иглы
- Кольцевое уплотнение штока из каучука FPM

Запорные вентили, одобренные DVGW:

- Основа типовых испытаний: DVGW VP 308
- Для всех газов в соотв. DVGW G260
- Регистрационный номер DVGW: DG-4315BP0209

Номинальные значения давления и температуры:

- Макс. 100 бар при температуре от -20°C до +60°C

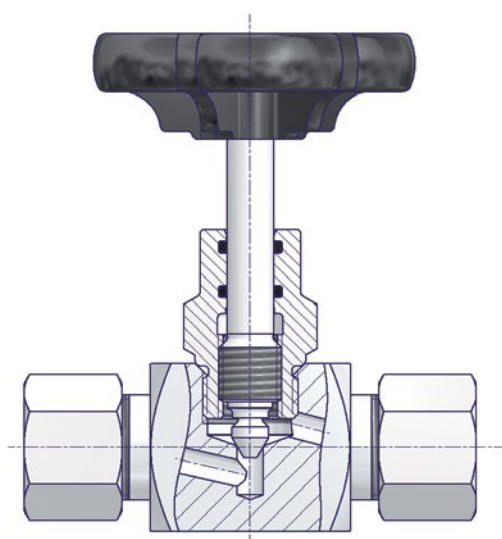

Детали	Углеродистая сталь
	Материал / Номер материала
Корпус	LF 2
Крышка	Латунь
Шток вентиля	1.4104
Наконечник иглы	
Уплотнение штока	Каучук FPM
Соединительная гайка	Нелегированная сталь
Одинарная арматура	
Маховик	Пластик

Игольчатый вентиль, тип N334 Испытанный и одобренный DVGW

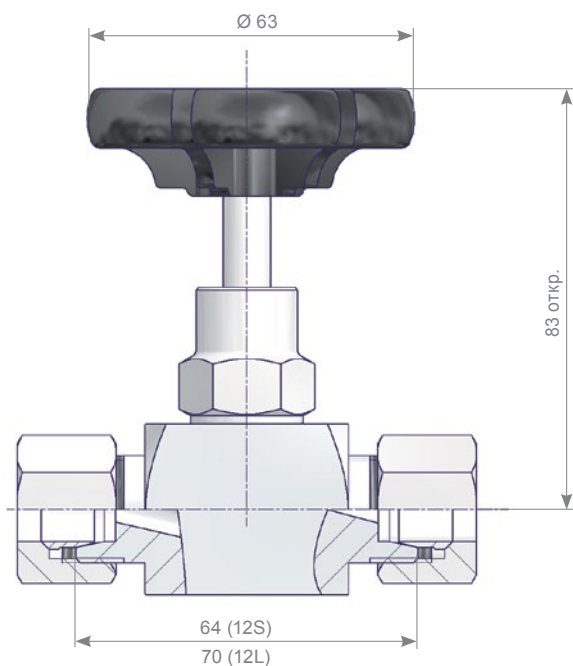

Соединения	Материал	Номер детали
Размеры трубной арматуры		
12L	Углеродистая сталь, цинкование	N334.01.104.0083
12S		N334.01.114.0083

Игольчатые вентили с резьбовыми соединениями или концами под сварку предоставляются по запросу. Свяжитесь с предприятием изготовителя.

Игольчатые вентили с привинченной крышкой, тип S350 / S351

Характеристики

- Штампованный корпус - диам. трубы 8 / проходной диаметр 8 мм
- Привинченная крышка
- Съёмное седло вентиля
- Шток с холоднокатаной поверхностью, уплотнением между штоком и крышкой и невращающимся наконечником иглы

S350 с внутренней резьбой штока

S351 с наружной резьбой штока*

F350 с сильфонным уплотнением*

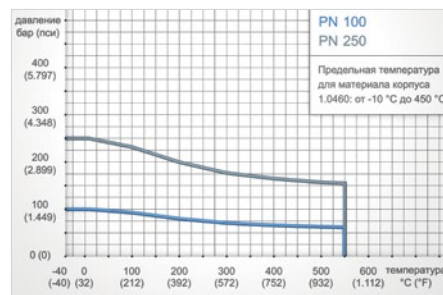
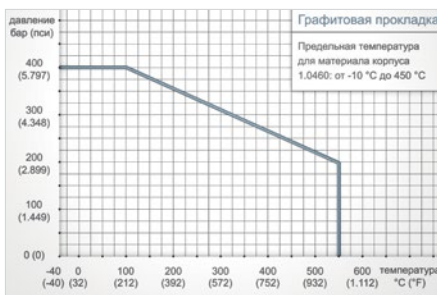
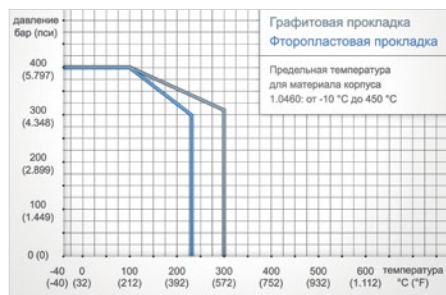
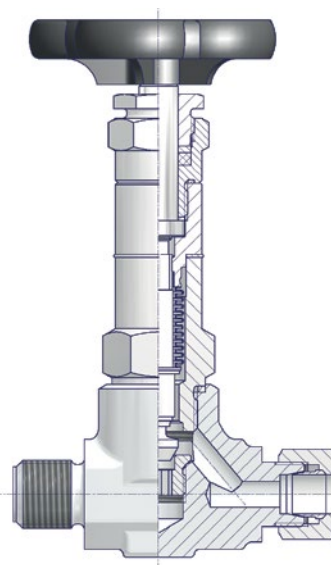
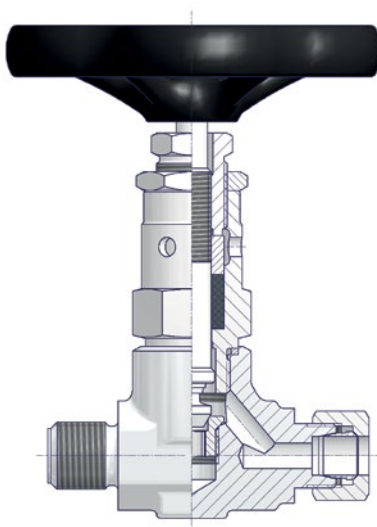
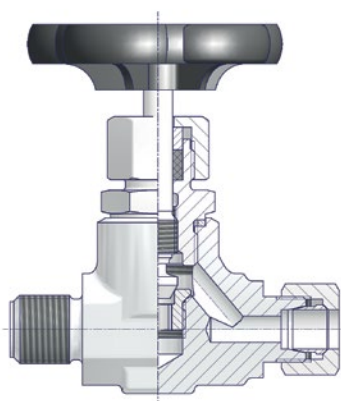

Детали	Углеродистая сталь	Нержавеющая сталь
	Материал / Номер материала	
Корпус	1.0460	
Крышка	1.0501	
Седло вентиля	1.4571	1.4571
Шток вентиля	1.4104	
Наконечник иглы	1.4122	
Прокладка	PTFE (графитовая по выбору)	
Соединительная гайка	Нелегированная сталь	1.4571
Трубная арматура		
Маховик	Пластик	

Детали	Углеродистая сталь	Нержавеющая сталь
	Материал / Номер материала	
Корпус	1.0460	
Крышка	1.7709	
Седло вентиля	1.4571	1.4571
Шток вентиля	1.4021	
Наконечник иглы	1.4122	
Прокладка	Графитовая	
Гайка штока	Латунь	1.4301
Соединительная гайка	1.0501	1.4571
Одинарная арматура	1.4571	
Маховик	Нелегированная сталь	

Детали	Углеродистая сталь	Нержавеющая сталь
	Материал / Номер материала	
Корпус	1.0460	
Крышка	1.4571	1.4571
Сильфон		
Седло вентиля		
Шток вентиля		
Наконечник иглы	Стеллит	
Прокладка	Графитовая	
Гайка штока	1.4122	
Соединительная гайка	1.0501	1.4571
Одинарная арматура	1.4571	
Маховик	Пластик	

* Предельно допустимая температура для углеродистой стали - 10°C - 450°C. Предельно допустимая температура для одинарной трубной арматуры макс. 400°C.

Игольчатые вентили, тип S350

Соединения трубной арматуры, размер S

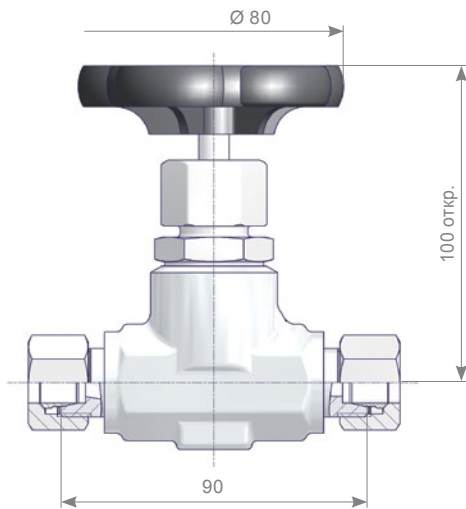

Вход	Выход	Материал	Номер детали
Размеры трубной арматуры			
12S		1.0460	S350.01.114
		1.4571	S350.01.214
14S		1.0460	S350.01.115
		1.4571	S350.01.215

Резьбовые соединения

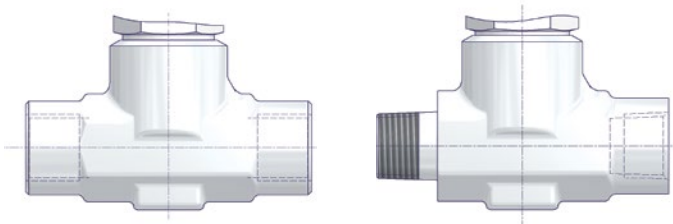

Вход	Выход	Материал	Номер детали
G 1/2 Внутренняя			
		1.4571	S350.03.204
1/2 NPT Внутренняя		1.0460	S350.03.124
		1.4571	S350.03.224
1/2 NPT наружная	1/2 NPT Внутренняя	1.0460	S350.07.124
		1.4571	S350.07.224

Наружная резьба DIN 19207 / Соединение трубной арматуры*

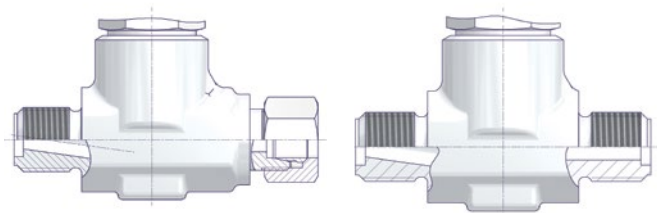

Вход	Выход	Материал	Номер детали
G 1/2 наружная DIN 19207 – Тип R	Трубная арматура Размер 12S		
		1.4571	S350.07.214.06
G 1/2 наружная DIN 19207 – тип R		1.0460	S350.09.100.02
		1.4571	S350.09.200.02

* Макс. рабочее давление PN 160.

Концы под сварку / Соединение трубной арматуры

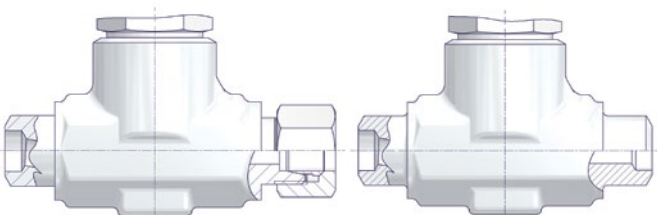

Вход	Выход	Материал	Номер детали
Конец под сварку Ø 21,3 x Ø 12,2	Трубная арматура Размер 12S		
		1.4571	S350.05.230
Конец под сварку Ø 21,3 x Ø 12,2		1.0460	S350.05.100
		1.4571	S350.05.200

Игольчатые вентили, тип S351

Соединения трубной арматуры, размер S

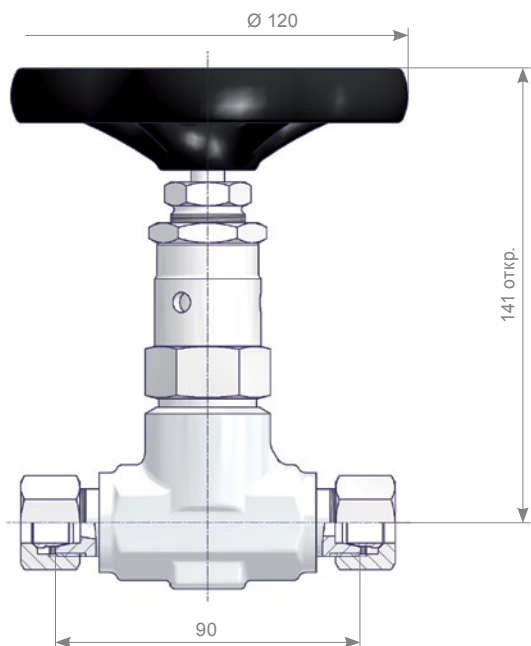

Вход	Выход	Материал	Номер детали
Размер трубной арматуры			
12S		1.0460	S351.01.114
		1.4571	S351.01.214
14S		1.0460	S351.01.115
		1.4571	S351.01.215

Резьбовые соединения

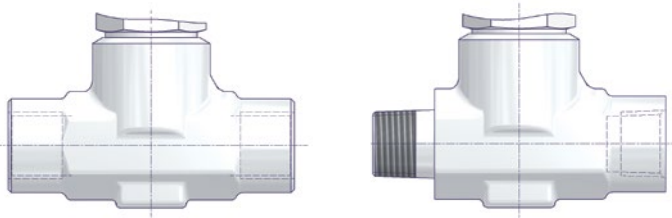

Вход	Выход	Материал	Номер детали
G 1/2 Внутренняя			
1/2 NPT Внутренняя		1.4571	S351.03.204
		1.0460	S351.03.124
1/2 NPT Наружная		1.4571	S351.03.224
		1.0460	S351.07.124
1/2 NPT Внутренняя		1.4571	S351.07.224

Концы под сварку / Соединение трубной арматуры

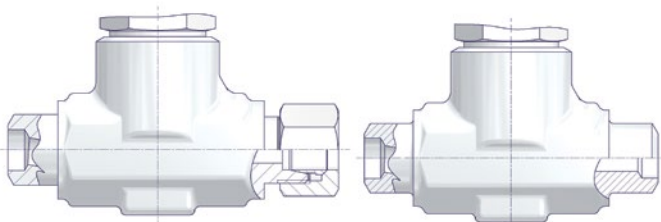

Вход	Выход	Материал	Номер детали
Конец под сварку Ø 21,3 x Ø 12,2			
Трубная арматура Размер 12S		1.4571	S351.05.230
		1.0460	S351.05.100
Конец под сварку Ø 21,3 x Ø 12,2		1.4571	S351.05.200

Угловые игольчатые вентили, тип S360

Характеристики

- Штампованный корпус - диам. трубы 8 / проходной диаметр 8 мм
- Привинченная крышка
- Цельное седло вентиля
- Шток с холоднокатаной поверхностью, уплотнением между штоком и крышкой и невращающимся наконечником иглы

По вопросам индивидуальной угловой модели игольчатого вентиля свяжитесь с предприятием изготовителя.

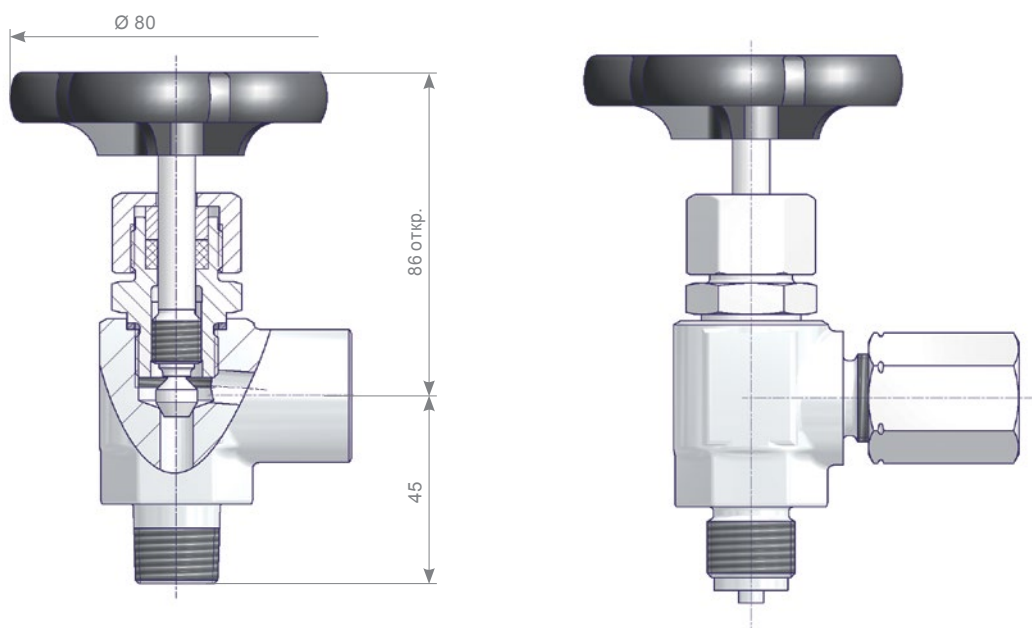

Детали	Углеродистая сталь	Нержавеющая сталь
	Материал / Номер материала	
Корпус	1.0460	1.4571
Крышка	1.0501	
Шток вентиля	1.4104	
Наконечник иглы	1.4122	
Прокладка	Фторопластовая (графитовая по выбору)	
Соединительная гайка	Нелегированная сталь	1.4571
Трубная арматура		
Маховик	Пластик	

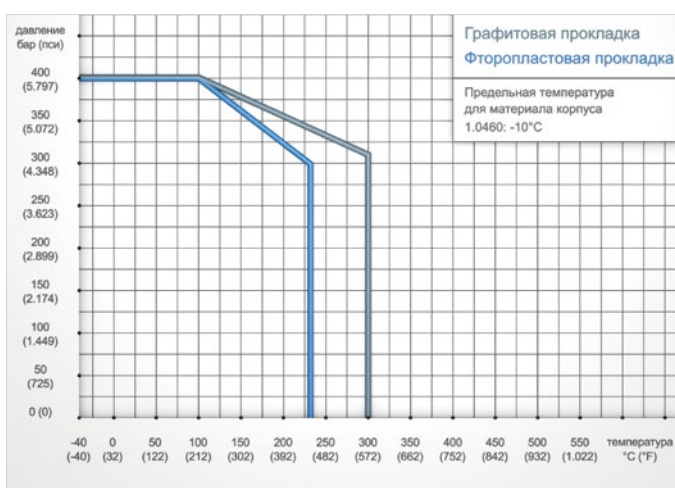

Y-образные игольчатые вентили, тип S371

Характеристики

- Штампованный корпус - диам. трубы 8 / проходной диаметр 8 мм
- Привинченная крышка
- Цельное седло вентиля
- Наружная резьба штока
- Шток с холоднокатаной поверхностью, уплотнением между штоком и крышкой и невращающимся наконечником иглы

По вопросам индивидуальной Y-образной модели игольчатого вентиля свяжитесь с предприятием изготовителя.

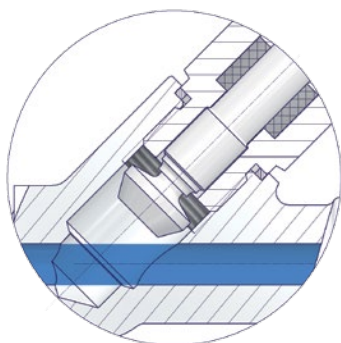

Проходная конструкция

→ Вентиль имеет прямой удобный доступ

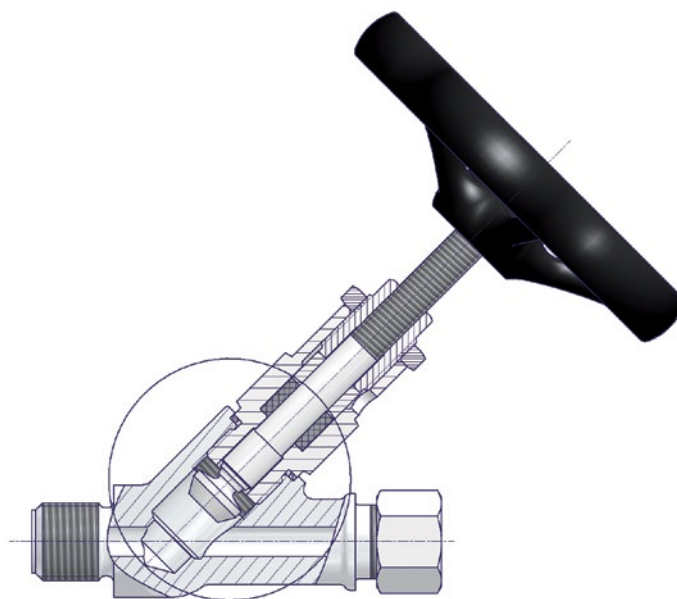

Детали	Материал / Номер материала
Корпус	1.4571
Крышка	
Шток вентиля	
Наконечник иглы	
Прокладка	Графитовая
Гайка сальника	1.4301
Маховик	Нелегированная сталь

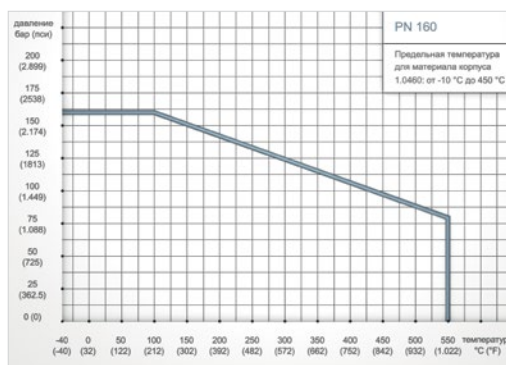

По вопросам рабочего давления более 160 бар свяжитесь с предприятием изготовителя.

Игольчатые вентили с привинченной крышкой, тип S340 / S381

Характеристики

- Штампованный корпус - диам. трубы 8 / проходной диаметр 8 мм
- Привинченная крышка
- Съёмное седло вентиля
- Шток с холоднокатаной поверхностью, уплотнением между штоком и крышкой и невращающимся наконечником иглы

Игольчатый вентиль, используемый в основном в качестве впускного изолирующего вентиля.

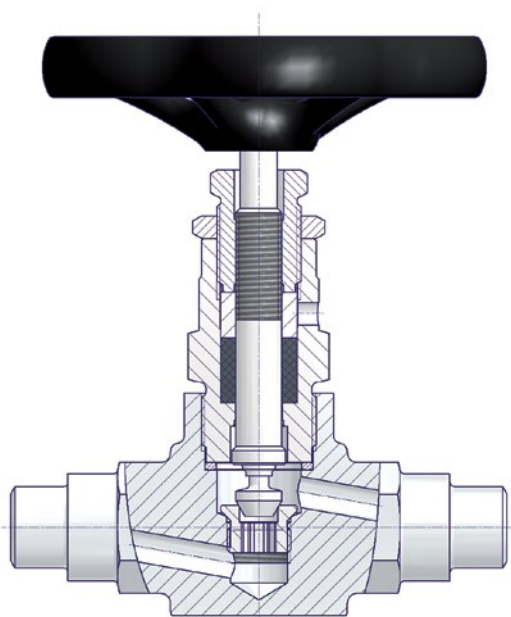

Детали	Углеродистая сталь	Жаропрочная сталь	Нержавеющая сталь
	Материал / Номер материала		
Корпус	1.0460	1.7335 / 1.5415	1.7383
Крышка	1.7709		
Седло вентиля	1.4571	1.4981	1.4571
Шток вентиля	1.4021	1.4571	
Наконечник иглы	1.4122	Стеллит	
Прокладка	Графитовая		
Гайка штока	Латунь	1.4301	
Маховик	Нелегированная сталь		

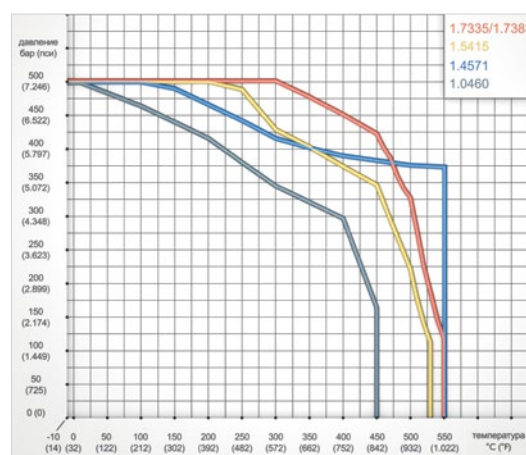

Соответствующее максимальное допустимое давление зависит от используемого трубного соединения. За получением подробной информации свяжитесь с предприятием изготовителя.

Игольчатые вентили с привинченной крышкой

Концы под сварку

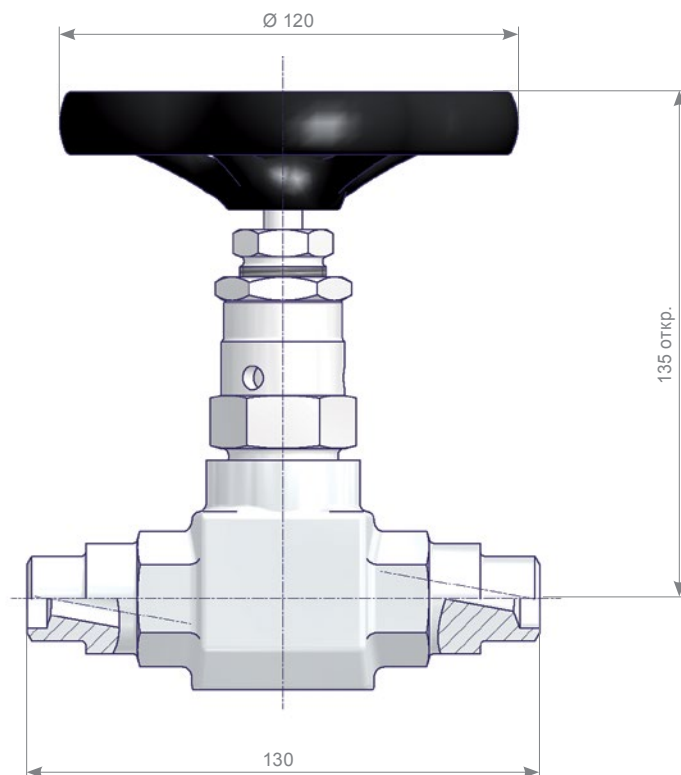

Приварные соединения		Номер детали				
		Материал				
Вход	Выход	1.0460	1.7335	1.5415	1.7383	1.4571
Конец трубки под сварку встык Ø 14 x 2,5		S340.11.112.04	S340.11.114.04	S340.11.600.11	S340.16.112.04	S340.11.212.04
Конец трубки под сварку встык Ø 21,3 x 3,2		S340.11.135.31	S340.11.136.31	S340.11.636.31	S340.16.136.31	S340.11.236.31
Конец трубки под сварку встык Ø 21,3 x 2,9		S340.11.135.32	S340.11.136.32	S340.11.636.32	S340.16.136.32	S340.11.236.32
Конец трубы под сварку встык Ø 21,3 x 3,2	Конец трубки под сварку встык Ø 14 x 2,5	S340.11.135.33	S340.11.136.33	S340.11.636.33	S340.16.136.33	S340.11.236.33
Конец трубы под сварку встык Ø 21,3 x 2,9	Конец трубки под сварку встык Ø 14 x 2,5	S340.11.135.34	S340.11.136.34	S340.11.636.34	S340.16.136.34	S340.11.236.34
Конец трубки под сварку встык Ø 21,3 x 6,3	Конец трубки под сварку встык Ø 14 x 2,5	S340.11.135.37	S340.11.136.37	S340.11.636.37	S340.16.136.37	S340.11.236.37
Конец трубы под сварку встык Ø 24 x 7,1	Конец трубки под сварку встык Ø 14 x 2,5	S340.11.135.40	S340.11.136.40	S340.11.636.40	S340.16.136.40	S340.11.236.40
Конец трубы под сварку внахлест 1/2"		S381.40.114.01	S381.40.614.01	S381.40.714.01	S381.40.514.01	S381.40.214.01

Игольчатые вентили с соединяющей крышкой, тип A1

Характеристики

- Целнометаллический корпус - диам. трубы 11 / проходной диаметр 11 мм
- Соединяющая крышка
- Цельное седло вентиля
- Наружная резьба штока
- Шток вентиля с холоднокатаной резьбой
- Конструкция с невращающейся иглой и уплотнением между штоком и крышкой

Опции см. в информации для заказа на стр. 23.

Игольчатые вентили с соединяющей крышкой предназначены для применения в тяжелых эксплуатационных условиях.

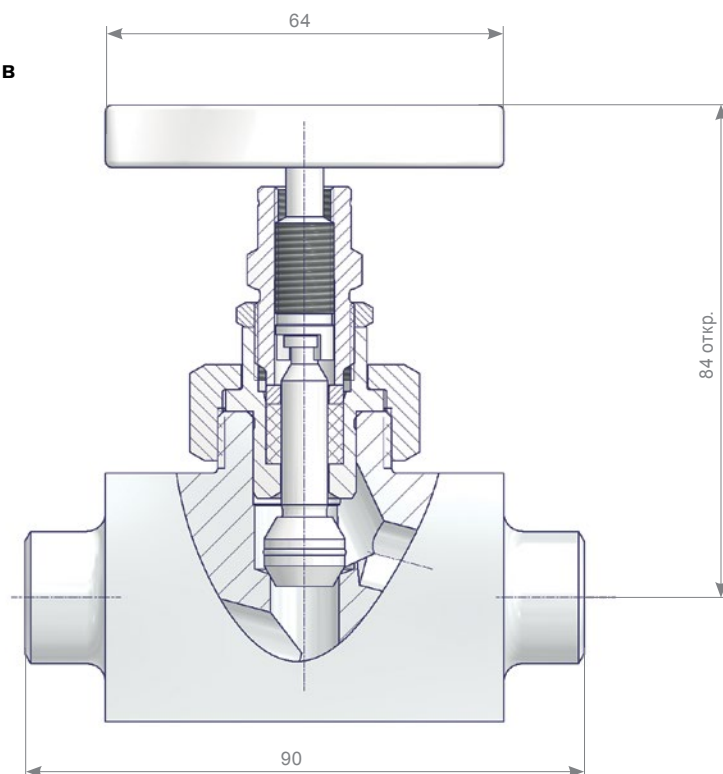

Детали	Жаропрочная сталь	Нержавеющая сталь
	Материал / Номер материала	
Корпус	1.4903 / F91*	316H
Крышка	1.4903 / F91	316 / 316L
Шток вентиля	1.4404 / 316L	
Игла	1.4923 - стеллитовый наконечник	316 / 316L
Соединительная гайка	1.7709	316 / 316L
Прокладка	Фторопластовая или графитовая	
Гайка штока	316	
Т-образная ручка	Опции см. в информации для заказа	

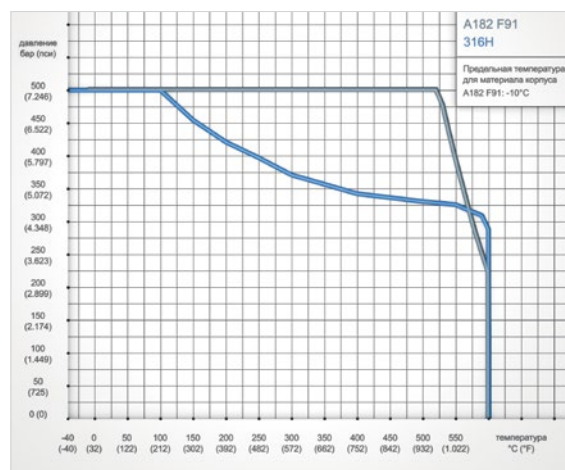

Фторопластовая прокладка имеет температурное ограничение 232°C (450°F).

* Сварные соединения материала 1.4903 / F91 требуют термической обработки после сварки при 750°C. Головку вентиля необходимо снять до термической обработки во избежание повреждений. См. инструкции в руководстве по установке, эксплуатации и техническому обслуживанию. Мы рекомендуем заказывать данные вентили с удлинителями труб длиной 100 мм (опция X - ячейка 15) во избежание необходимости снятия головок вентиля.

Сдвоенные вентили с соединяющей крышкой, тип В1

Характеристики

- Целнометаллический корпус - диам. трубы 8 / проходной диаметр = 8 мм
- Соединяющая крышка
- Цельное седло вентиля
- Наружная резьба штока
- Шток вентиля с холоднокатаной резьбой
- Конструкция с невращающейся иглой и уплотнением между штоком и крышкой

Опции см. в информации для заказа на стр. 23.

Сдвоенные вентили с соединяющей крышкой предназначены для применения в тяжелых эксплуатационных условиях.

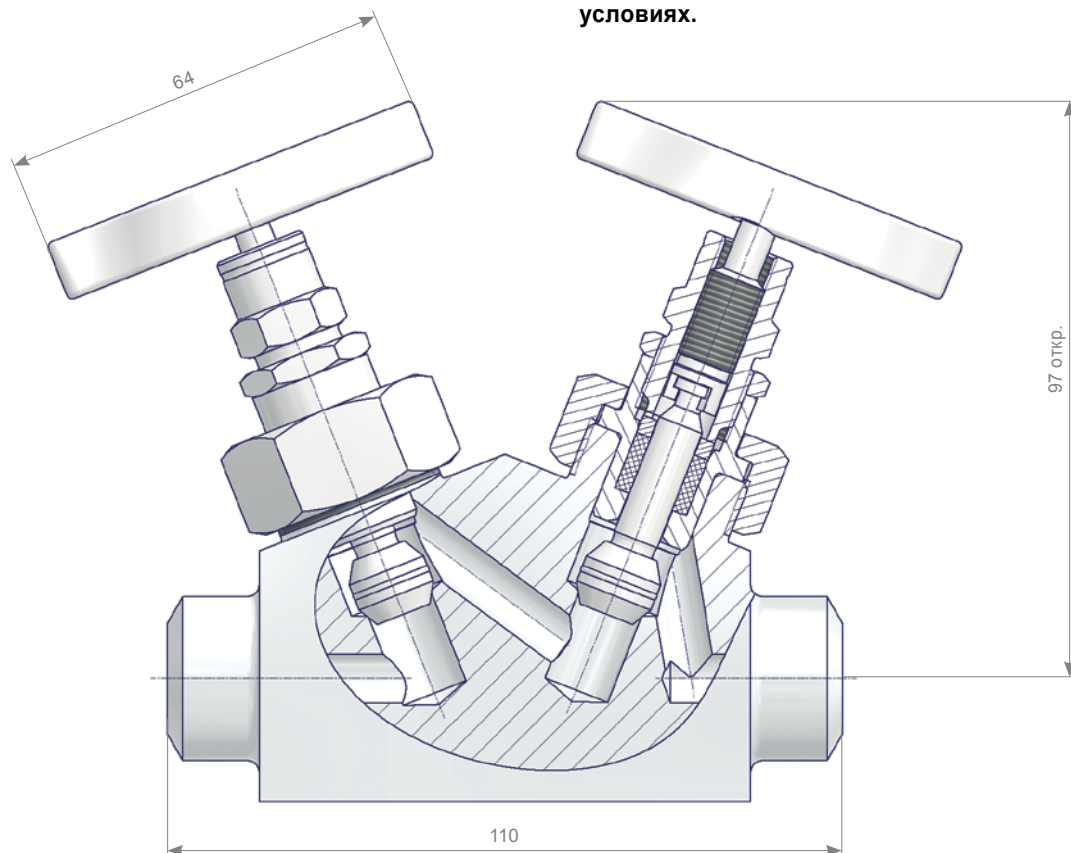

Детали	Жаропрочная сталь				Нержавеющая сталь
	Материал / Номер материала				
Корпус	1.4903 / F91*	1.5415	1.7335*	1.7380*	316 / 316L
Крышка	1.4903 / F91				316 / 316L
Шток вентиля	1.4404 / 316L				
Игла	1.4923 - стеллитовый наконечник				316 / 316L
Соединительная гайка	1.7709				316 / 316L
Прокладка	Фторопластовая или графитовая				
Гайка штока	316				
Т-образная ручка	Опции см. в информации для заказа				

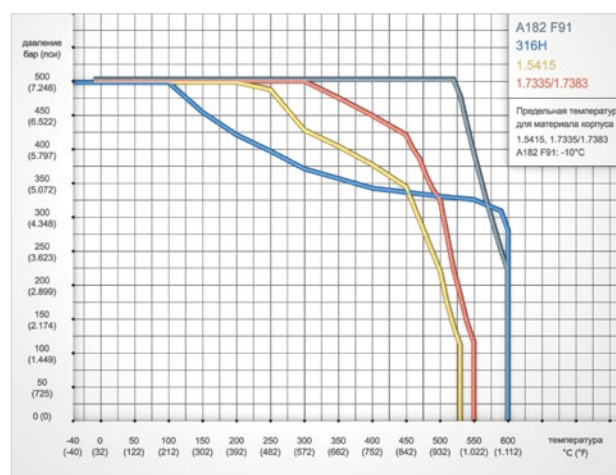

Фторопластовая прокладка имеет температурное ограничение 232°C (450°F).

* Сварные соединения материала 1.4903 / F91 / 1.7335 / 1.7380 требуют термической обработки после сварки при 700 - 750°C. Головку вентиля необходимо снять до термической обработки во избежание повреждений. См. инструкции в руководстве по установке, эксплуатации и техническому обслуживанию. Мы рекомендуем заказывать данные вентили с удлинителями труб длиной 100 мм (опция X - ячейка 15) во избежание необходимости снятия головок вентиля.

Игольчатые вентили с крышкой на болтах, тип A2

Характеристики

- Целнометалл. корпус DN 20 - размер отверстия 20
- Крышка на болтах
- Цельное седло вентиля
- Наружная резьба штока
- Шток вентиля с холоднокатаной резьбой
- Конструкция с невращающейся иглой и уплотнением между штоком и крышкой

Опции см. в информации для заказа на стр. 23.

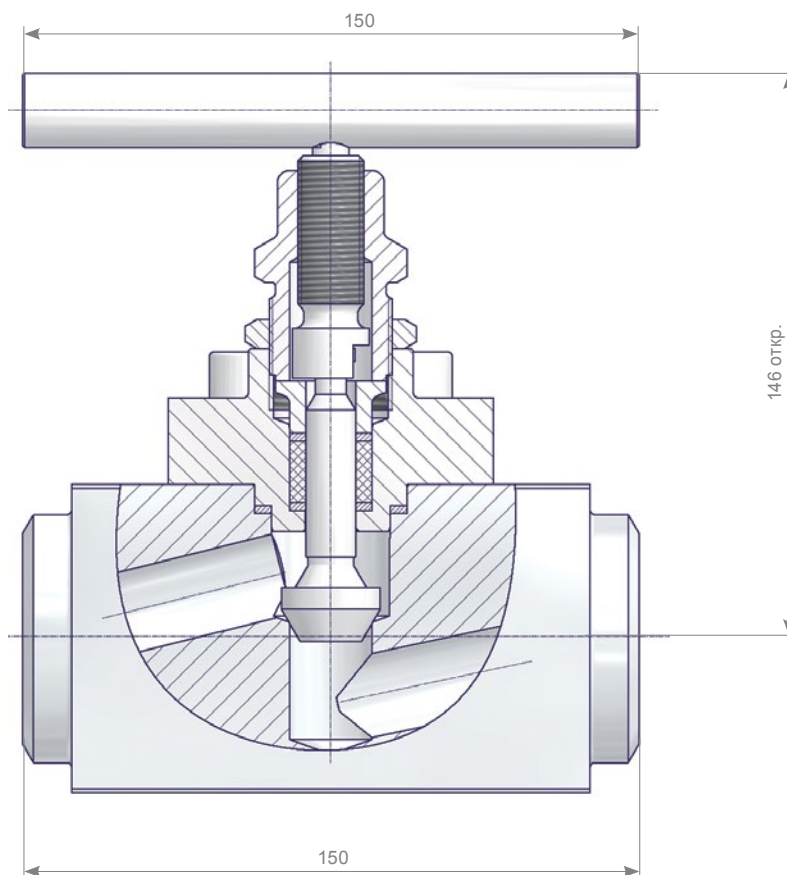

Детали	Жаропрочная сталь	Нержавеющая сталь
	Материал / Номер материала	
Корпус	1.4903 / F91	316 / 316L
Крышка	1.4903 / F91	316 / 316L
Прокладка между корпусом и крышкой	Графитовая	
Шток вентиля	S17400	
Игла	1.4923 - стеллитовый наконечник	316 / 316L
Болтовое соединение крышки	1.4980 / A453 Gr.660 Cl.B	
Прокладка	Фторопластовая или графитовая	
Гайка штока	1.4301 / 304	
Т-образная ручка	Опции см. в информации для заказа	

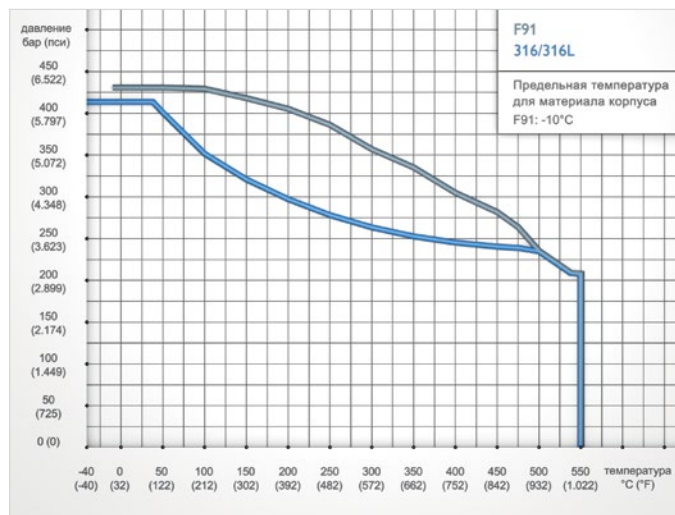

Фторопластовая прокладка имеет температурное ограничение 232°C (450°F).

Игольчатые вентили с приваренной крышкой, тип А4

Характеристики

- Целинметалл. корпус DN 10 - размер отверстия 10
- Крышка, приваренная с применением электронно-лучевой сварки
- Удлиненная крышка для отвода тепла и снижения тепловой нагрузки на прокладку и резьбу штока
- Цельное седло вентиля
- Наружная резьба штока
- Конструкция с невращающимся штоком с холоднокатаной поверхностью и уплотнением между штоком и крышкой

Опции см. в информации для заказа на стр. 23.

Игольчатый вентиль для эксплуатации в условиях высоких температур.

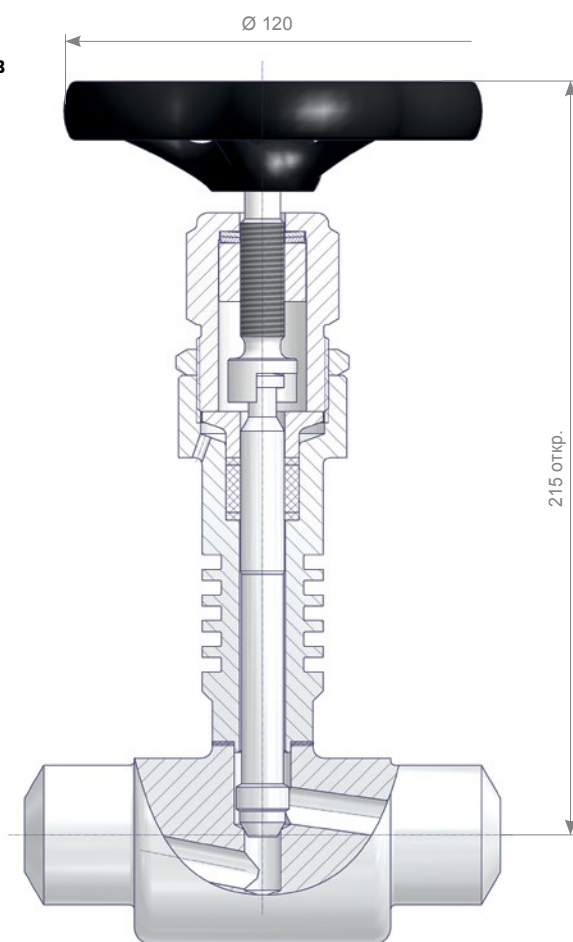

Детали	Жаропрочная сталь	Нержавеющая сталь
	Материал / Номер материала	
Корпус	1.4901	1.4981
Крышка	1.4901	1.4981
Шток вентиля	1.4923	
Игла	Сплав 80А	
Прокладка	Графитовая	
Гайка штока	1.4571	
Т-образная ручка	Опции см. в информации для заказа	

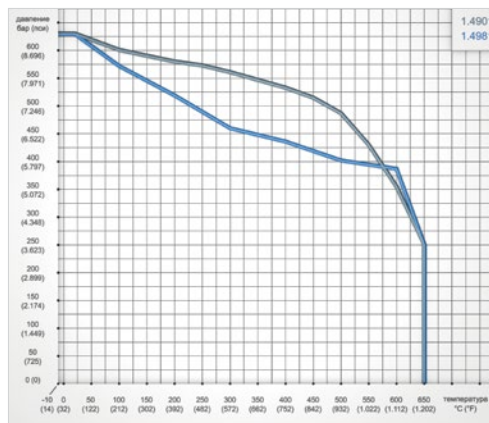

Только графитовая прокладка.

Информация для заказа | Игольчатые вентили типа A1, B1, A2 и A4

Информация для заказа

	1	2	3	4	5	6	7	8	9	10	11	12	13	14	15
	B	1	B	-	A	4	P	A	4	P	-	S	A	K	
Тип вентиля															
A1	Игольчатый вентиль с соединяющей крышкой диам. трубы 11 / проходной диаметр 11 мм														
B1	Сдвоенный вентиль с соединяющей крышкой диам. трубы 8 / проходной диаметр 8 мм														
A2	Игольчатый вентиль с крышкой на болтах диам. трубы 20 / проходной диаметр 20 мм														
A4	Игольчатый вентиль с приваренной крышкой диам. трубы 10 / проходной диаметр 10 мм (только графитовая прокладка)														
Прокладка															
A	PTFE														
B	Графитовая														
W	Угленасыщенный фторопласт – TA-Luft														
Предполагаемое соединение															
A	Конец под сварку встык														
D	Конец под сварку внахлест														
H	Двойная трубная арматура														
L	Внутренняя резьба														
Труба / трубка															
	Трубная арматура		Резьба												
4	Труба 1/2"	R	Rotarex	N	NPT										
6	Труба 3/4"	S	БРС												
8	Труба 1"														
C	10 мм														
D	12 мм														
E	14 мм														
F	16 мм														
G	18 мм														
K	25 мм ^{*1}														
T	1" tube ^{*1}														
V	Труба 1 1/4"														
X	Труба 1 1/2" ^{*1+2}														
Толщина стенки трубы															
	Наружный диаметр трубы		Размер резьбы												
2	2,0 мм	4	12	4	1/2"										
3	3,2 мм	5	14												
4	4,0 мм	6	16												
8	2,6 мм														
A	3,6 мм														
D	5,0 мм														
E	5,5 мм														
G	7,0 мм														
N	Типоразмер 40														
P	Типоразмер 80														
Q	Типоразмер 160														
A	Сварка внахлест														
Соединение на выходе → см. информацию для заказа по соединению на входе															
Материал корпуса															
	A1	B1	A2	A4											
R	-	1.7335	-	-											
S	316H	316 / 316L	316 / 316L	-											
U	-	1.7380	-	-											
W	F91	F91	F91	-											
Q	-	1.415	-	-											
X	-	-	-	1.4981											
Y	-	-	-	1.4901											
Соединение для стравливания															
A	Без														
Функциональные опции															
B	Маховик из нелегированной стали														
K	Т-образная ручка														
Дополнительные опции															
X	Удлинитель трубы														

*1 Конец под сварку внахлест только для игольчатого вентиля типа A2.

*2 Конец под сварку встык не предлагается для игольчатого вентиля типа A1.

Armaturenfabrik Franz Schneider GmbH + Co.KG сохраняет за собой право вносить изменения в материалы, технические характеристики или конструкции без уведомления.

Конденсатоотводчики

Описание продукции

Конденсатоотводчики используются для измерения пара по двум причинам. Одна из них состоит в том, что конденсат скапливается внутри конденсатоотводчика и обеспечивает объем жидкости для вытеснения, равный или превосходящий вытесняемый объем датчика (защищая датчик от нагрева).

Вторая причина поддержания жидкости в конденсатоотводчике - предотвращение испарения жидкости в импульсной линии в случае внезапного изменения температуры пара. Перемычка внутри конденсатоотводчика предотвращает указанный эффект испарения.

Также предлагаются конденсатоотводчики с большим количеством выходных отверстий для применения там, где требуется сбор и удаление посторонних веществ, во избежание повреждений вентильных блоков и датчиков.

Свяжитесь с предприятием изготовителя. Подробнее см. также DIN 19211.

Конденсатоотводчики для малых объемов вытесненной жидкости

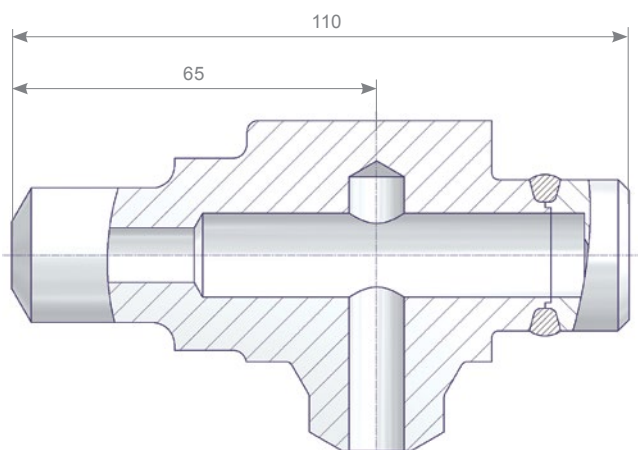

Опция

Конденсатоотводчик / впускной изолирующий вентиль в сборе - сваренный на заводе

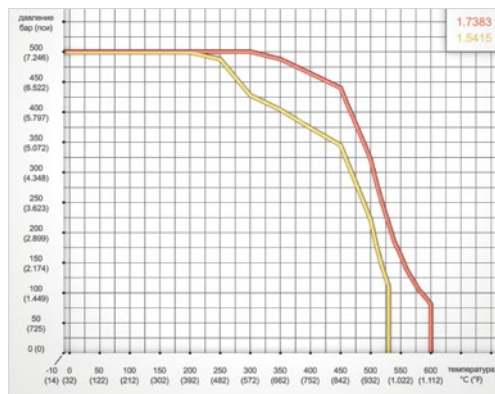
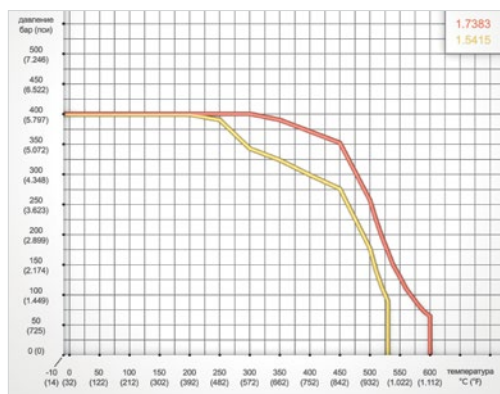
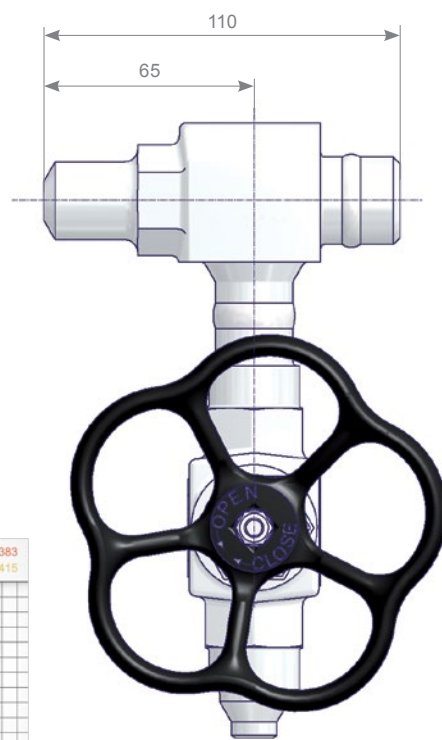

Приварные соединения		Номер детали		
		Материал		
Вход	Выход	1.5415		1.7383
		PN	Объем (приблиз.) 20 см ³	
Конец трубки под сварку встык Ø 21,3 x 3,2		400	S007.51.603.42	
Конец трубки под сварку встык Ø 21,3 x 6,3		500	S007.51.600.45	
Конец трубки под сварку встык Ø 24 x 7,1		500	S007.51.600.26	S007.51.500.26

Конденсатоотводчики для больших объемов вытесненной жидкости

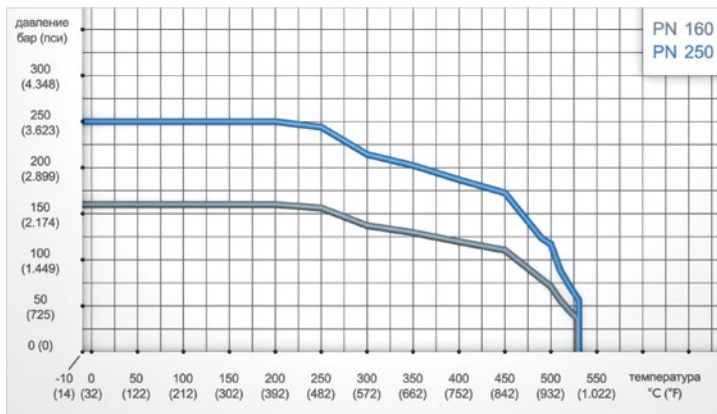
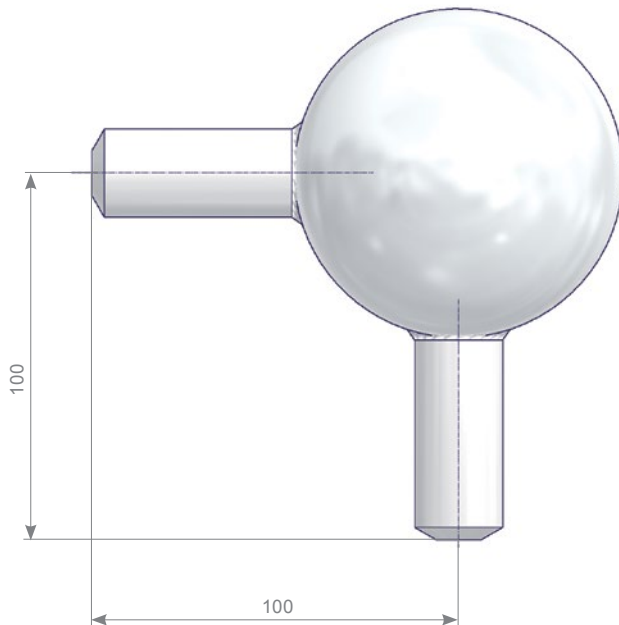

Приварные соединения		Номер детали		
		Материал 1.5415		
Вход	Выход	PN	Объем	
			250 cm ³	700 cm ³
Конец трубки под сварку встык Ø 21,3 x 6,3		250	S007.51.653.05	
Конец трубки под сварку встык Ø 33,7 x 4,5	Конец трубки под сварку встык Ø 24 x 7,1	250		S007.51.653.06
G 1/2 наружная DIN 19207 тип R	G 1/2 наружная DIN 19207 тип V	160	S007.51.653.04	

Приварные фитинги | Тройники, переходники, соединители

Описание продукции

AS-Schneider предлагает широкий ассортимент приварных фитингов – различных с точки зрения формы (тройники, угольники и т.д.), соединения (для труб) и предлагаемых материалов. На данной странице приведены наиболее распространенные типы.

Если вы не нашли нужных вам опций, свяжитесь с предприятием изготовителя.

Тройники

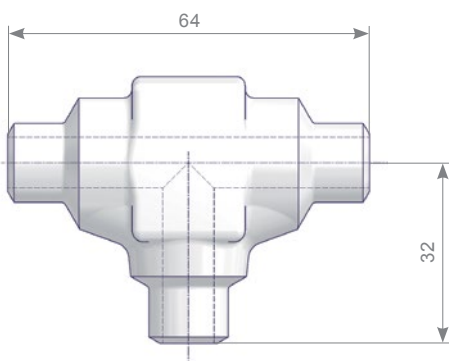

Приварные соединения	Номер детали		
	Материал		
	1.5415	1.7335	1.4571
Конец трубы под сварку встык Ø 21,3 x 3,2	S006.40.610.43		S006.40.210.43
Конец трубки под сварку встык Ø 14 x 2,5	S006.40.600	S006.40.101	S006.40.200
Конец трубы под сварку внахлест Ø 14			S006.40.210

Переходники (конец трубы под сварку встык x конец трубки под сварку встык)

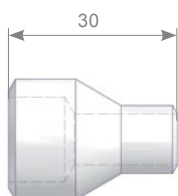

Приварные соединения		Номер детали	
		Материал	
		1.5415	1.4571
Конец трубы под сварку встык Ø 21,3 x 3,2	Конец трубки под сварку встык Ø 12 x 1,5		S006.40.230.20
Конец трубы под сварку встык Ø 21,3 x 3,2	Конец трубки под сварку встык Ø 14 x 2,5	S006.40.630.14	S006.40.230.14
Конец трубы под сварку встык Ø 33,7 x 4,5	Конец трубки под сварку встык Ø 14 x 2,5	S006.40.632.84	S006.40.232.84

Соединители (трубы и трубки)

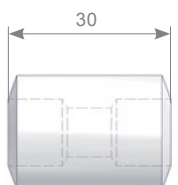

Приварные соединения	Номер детали	
	Материал	
	1.5415	1.4571
Конец под сварку Ø 21,3 x Ø 12,2		S006.40.220
Конец под сварку Ø 21,3 x Ø 14,25	S006.40.120.04	S006.40.220.04

Концы труб с резьбой по DIN 19207

Описание продукции

DIN 19207 определяет два различных резьбовых соединения (тип V и тип R), используемых для фланцевого соединения с резьбовыми фланцами или ниппельного соединения. Подробнее см. также DIN 19207. Макс. рабочее давление для данного соединения - 160 бар.

Вентили с соединениями DIN 19207 см. на стр. 13, конденсатоотводчики см. на стр. 25.

Фланцевое соединение I Комплект принадлежностей

В монтажный комплект входят	Материал	Номер детали
4 шестигранные гайки DIN EN ISO 4032 - M10 4 винта с шестигранной головкой DIN EN ISO 4014 - M10 x 45	Углеродистая сталь Гайки и винты 1.1181, прокладка 1.4571, фланец 1.0460	S006.39.100.02
1 рифленая прокладка DIN 19207 - B 1/2 2 резьбовых фланца DIN 19207 - G 1/2	Нержавеющая сталь Гайки A4-70, винты A2-70, прокладка 1.4571, фланец 1.4571	S006.39.200.02

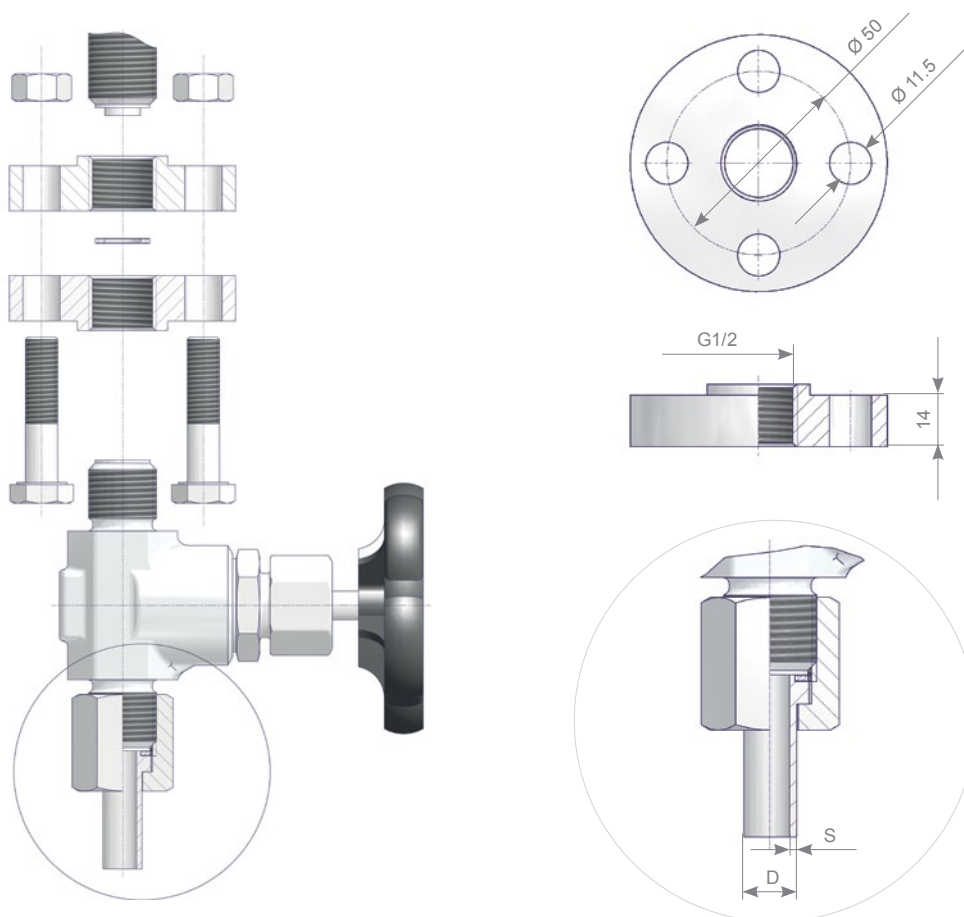

Ниппельное соединение I Комплект принадлежностей

Соединительная гайка		Ниппель			Рифленая прокладка	Комплект принадлежностей
Резьба	Материал	D	s	Материал	Материал	Номер детали
G 1/2	1.1181	12	1,65	1.5415	1.4571	S007.45.103.10
	1.4571			1.4571		S007.45.203.10
	1.1181	14	2,5	1.5415		S007.45.103.11
	1.4571			1.4571		S007.45.203.11



schneider

Tailored to Your Business



**Armaturenfabrik Franz Schneider
GmbH+Co. KG**

Bahnhofplatz 12 | 74226 Nordheim
Germany/Германия

Тел.: +49 7133 101-0

Факс: +49 7133 101-148



www.as-schneider.com



AS-Schneider Asia-Pacific Pte. Ltd.

970 Toa Payoh North, #02-12/14/15
Singapore 318992/Сингапур

Тел.: +65 6251 3900

Факс: +65 6251 3990



www.as-schneider.sg



Armaturenfabrik Franz Schneider SRL

Str. Mihai Viteazu, Nr. 327i | 507085 Harman | Jud. Braşov
Romania/Румыния

Тел.: +40 368 41 40 25

Факс: +40 368 41 40 26



www.as-schneider.ro



AS-Schneider Middle East FZE

P.O. Box 18749 | Dubai
United Arab Emirates/OAЭ

Тел.: +971 4 880 85 75

Факс: +971 4 880 85 76



www.as-schneider.ae



AS-Schneider America, Inc.

17421 Village Green Dr | Houston, TX 77040
United States of America/США

Тел.: +1 281 2 58 42 63

Факс: +1 281 5 06 79 35



www.as-schneider.com